



Pittaluga Static Mixers

Boquillas mezcladoras XPS



¡ STOP A LOS PROBLEMAS DE PLASTIFICACION !

Los elementos XPS homogeneizan
los polímeros fundidos dentro de la boquilla.

- Perfecta distribución del color.
- Perfecta distribución de los aditivos.
- Reducción del tiempo del ciclo.
- Minimización de los residuos.
- Tolerancias mínimas en el producto.
- Extraordinariamente resistentes.
- Invisibles al cambio de color.
- Amortización rapidísima.

¡ Las boquillas mezcladoras XPS... Les alargan los tornillos!

CARACTERISTICAS & SELECCION

MODELO	Alta viscosidad HDPE – ABS PP cargado	Media viscosidad GPS – HIPS – PP MVI 1-5	Baja viscosidad NYLON – PP LDPE	Diametro tornillo (mm)
XPS 28/18	750	850	950	Max 120
XPS 34/24	1350	1550	1900	Max 150
XPS 42/32	3900	5000	6100	Max 200
CAUDAL	Cm3 /Sec.	Cm3 / Sec	Cm3 / Sec	

DIMENSIONES DE LA BOQUILLA SEMIACABADA (mm)

MODELO	A	B	C	SW 1	SW 2	SW 3	longitud total
XPS 28/18	70	60	40	60 x 25	60 x 25	46 x 10	270
XPS 34/24	80	70	40	70 x 30	70 x 30	60 x 30	300

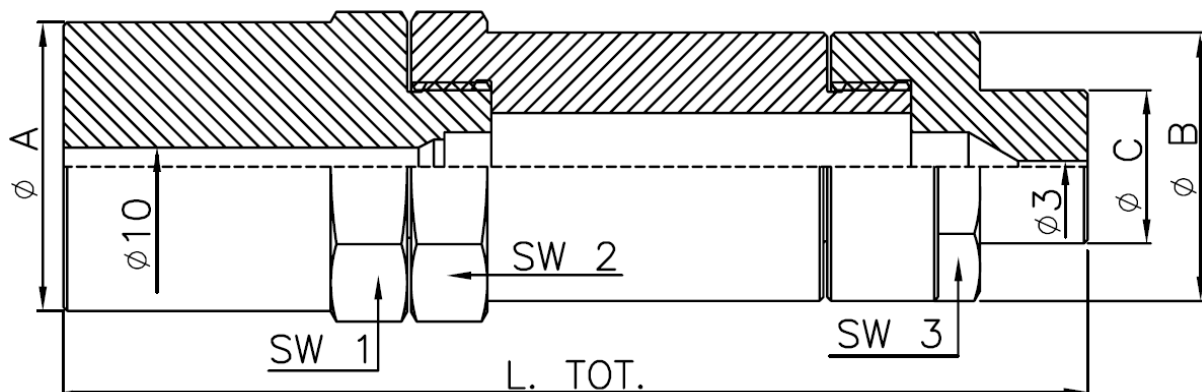

Material: Elementos mezcladores en 17-4 PH, boquilla en 38 NCD4

XPS-I-ES Ottobre 2009 Rev. 3

Distribuido por :



Dr. B. PITTALUGA & C srl
 Via Muratori, 18
 24030 MOZZO – ITALY
 Tel. +39 035 466246
 Fax. +39 035 618710
 E-mail. info@pittamix.it

